

INSTALLATION D'UN RETROVISEUR INTERIEUR « M » Z3 PHASE 1 et 2



La présente fiche est établie à titre informatif. Elle ne remplace pas les compétences et connaissances techniques d'un professionnel.
Le Club ne pourra être tenu pour responsable des dommages causés directement ou indirectement suite à la consultation de cette fiche.

INSTALLATION RETROVISEUR INTERIEUR « M »

1) Présentation du matériel



2) Démontage des garnitures encadrants le pare-brise

Voir tuto « changement garniture pare-brise » <http://www.bmwz3club.fr/site/faq/encadrementintparebrisez3.pdf>

3) Démontez les 2 garnitures sous le volant

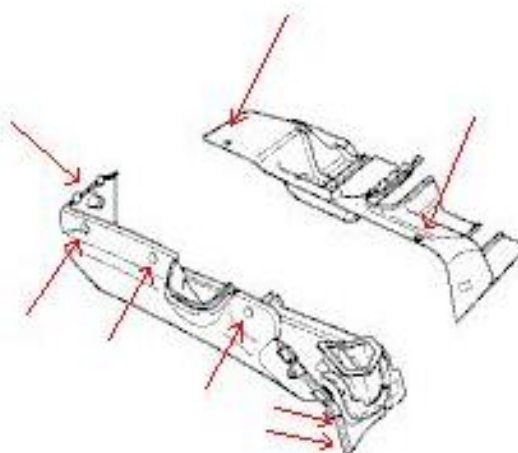

4) Repérage du faisceau et de la fiche de connexion

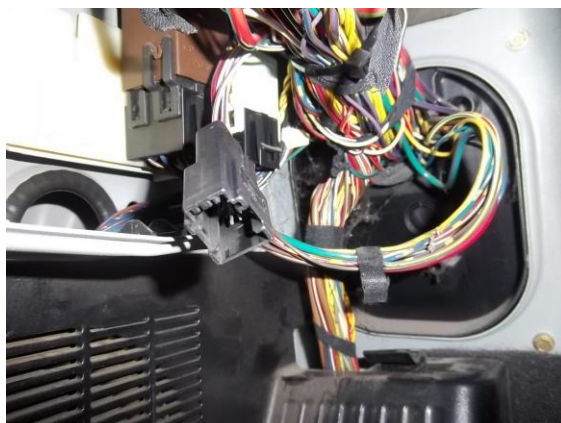

5) Démonter le rétro en faisant un 1/4 de tour vers la gauche énergiquement



6) Démonter la fiche du faisceau rétro pour permettre son passage entre le montant et la planche de bord

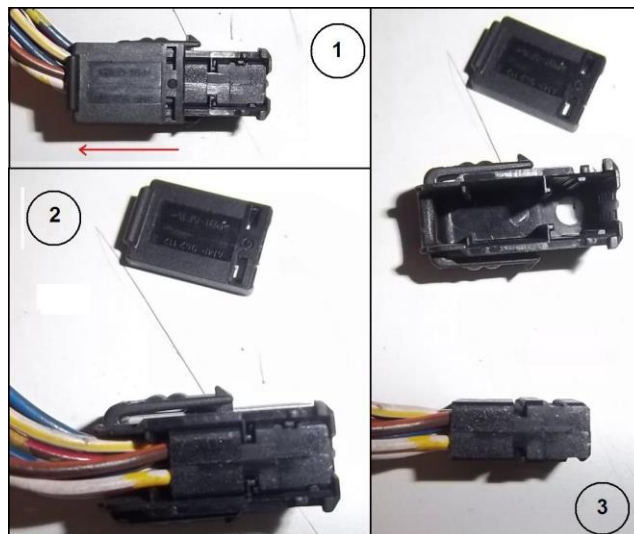

7) Passager la fiche et du faisceau entre la montant gauche et la planche de bord

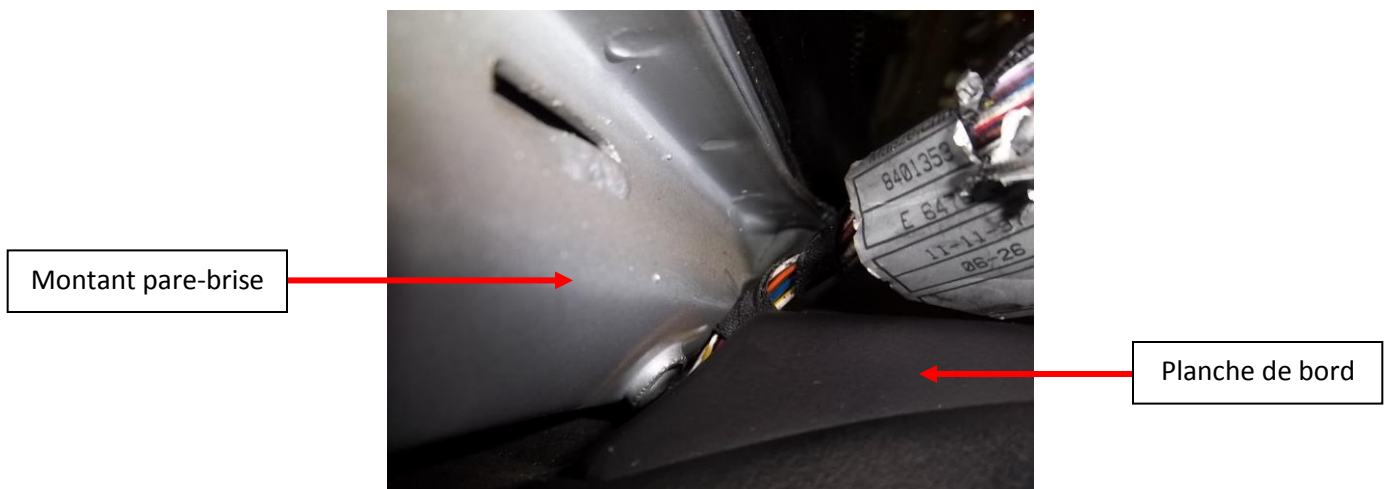

8) Remonter la fiche, ne pas encore la connecter à la voiture



9) Installation du faisceau le long du montant gauche et du haut du pare-brise. Le maintien est réalisé à l'aide des petits crochets à demeure sur les montants



10) Mise en place du nouveau rétro dans le sens inverse du démontage



11) Installation du faisceau dans la garniture supérieur.



12) Connecter le faisceau au rétro



13) Remettre en place les garnitures du pare-brise et mise en place du petit cache sur le rétro.



14) Connexion du faisceau à la voiture, et remonter la plaque de sous le volant



15) Identification du câblage pour compatibilité avec le système d'alarme

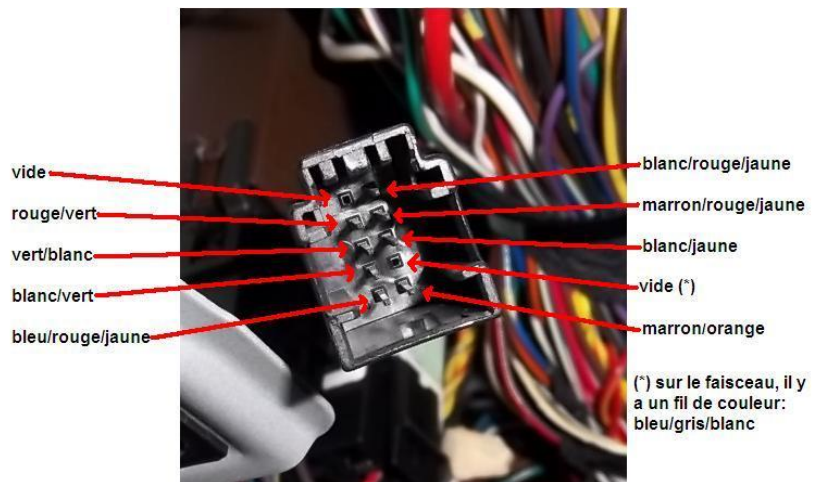

16) Remonter les garnitures sous le volant.

17) Installation finie

